

## DUVAR light



- Sortiment murovacích tvaroviek tvorí ucelený systém pre stavbu plotov, múrov ale aj pre stavbu rôznych stavebných objektov
- Technológia umožňuje stavať tradičným spôsobom maximálne presne a kvalitne
- Celá stavba pôsobí prirodzeným dojmom, rešpektuje požiadavky zákazníka a cítenie architekta
- Tvarovky sú vyrábané z prírodných materiálov – drveného kameňa, piesku a cementu

### ODPORÚČANÉ POUŽITIE:

- Betónové tvarovky opracované technológiou soft antiko sa používajú na murovanie stien, okrasné, oporné a protihlukové steny a ploty
- Vhodné na použitie aj ako schodiskový prvok
- Vhodné na použitie aj ako obrubník alebo palisáda v kombinácii s dlažbami z línie Senso, Antico alebo Naturo
- Výhody: mnohostranné použitie, minimálne nároky na údržbu, vysoká presnosť a kvalita

### TECHNICKÁ CHARAKTERISTIKA:

- Tvarovky sú vyrábané na modernom plnoautomatickom vibrolise, a finálny produkt je dosiahnutý technológiou soft-antico
- Soft-antico je technológia jemného spracovania povrchu. Povrch nie je úplne hladký, hrany prvkov sú opracované kladivkovaním a zaoblené diamantovými kefami. Vznikajú tak rôzne tieňe, ktoré zvyrazňujú farbu prírodného kameňa.
- zaručená uzatvorenosť povrchu a tým vysoká mrazuvzdornosť
- odolnosť proti chemickým romrazovacím prostriedkom
- oteruvzdornosť a dobré adhézne vlastnosti
- Počiatočné skúšky typu vykonala akreditovaná skúšobňa TSÚS v Bratislave

Podstatné vlastnosti	Predpis a kritérium pre určenie zhody	Deklarované parametre	Skúšobná metóda	Odkaz
<b>Tvar a rozmery:</b> Podľa typových dokumentov. dĺžka, šírka, výška	EN 771-5, čl. 5.2.2.1; Trieda tolerancie Dovolené odchýlky	D2 +3mm; -5 mm	EN 772-16	1)
Rovinnosť úložných plôch odchýlka od rovinnosti	EN 771-5; čl. 5.3.4 NPD	max. 2 mm	EN 772-20	
Rovnoběžnosť úložných plôch	EN 771-5.2.2.3 NPD	max. 3 mm	EN 772-20	
<b>Pevnosť v tlaku normalizovaná DUVAR 1/1</b>	EN 771-5; čl. 5.5.2 priemer min. 20,0 N/mm <sup>2</sup>	20,0 N/mm <sup>2</sup>	EN 772-1	1)
<b>Pevnosť v tlaku normalizovaná DUVAR 1/2</b>	EN 771-5; čl. 5.5.2 priemer min. 20,0 N/mm <sup>2</sup>	20,0 N/mm <sup>2</sup>	EN 772-1	
<b>Pevnosť v tlaku priemerná DUVAR zákrytová doska</b>	EN 771-5; čl. 5.5.2 priemer min. 20,0 N/mm <sup>2</sup>	20,0 N/mm <sup>2</sup>	EN 772-1	
<b>Objemová hmotnosť hrubá vo vysušenom stave-odchýlka</b>	EN 771-5; čl. 5.4 max. ±7,5%	1744 kg/m <sup>3</sup> max. ±7,5%	EN 772-13	1)
<b>Odolnosť proti pôsobeniu vody a chemických rozmrazovacích látok po 50-tich cykloch</b>	STN 73 1326 stupeň porušenia 2 hmotnosť odpadu max. 500 g/m <sup>2</sup>	stupeň porušenia 2 hmotnosť odpadu max. 500 g/m <sup>2</sup>	STN 73 1326	1)
<b>Nasiakavosť vodou vzlínaním</b>	EN 771-5; čl. 5.8.2 max. 9,0 g.m2.s	max. 9 g.m2.s	EN 772-11	1)
<b>Odolnosť proti cyklickému zmrazovaniu a rozmrazovaniu pri 50-tich cykloch</b>	STN 73 1322 pokles pevnosti v tlaku max. 20%	nenastal pokles	STN 73 1322	1)
<b>Reakcia na oheň</b>	EN 771-5; čl. 5.11 trieda A1- nehorľavé	trieda A1 - nehorľavé	bez skúšania	
<b>Nebezpečné látky</b>		žiadne		

## Výrobný závod Šaľa:

Názov	ROZMERY (mm)			Spotreba ks /m2	Počet ks /paleta	Počet ks /vrstva	Hmotnosť (kg)		Poznámka
	dĺžka	šírka	výška				ks	paleta	
Duvar light 1/1	400	200	150	16,66	72	12	24,5	1789	Hmotnosť drevenej palety = 25 kg
Duvar light 1/2	200	200	150	33,33	144	24	12	1753	
Zákrytová doska malá	250	250	80	4 ks / bm	150	15	10,8	1645	

Hmotnosť výrobkov je uvádzaná vrátane váhy drevenej palety!

## FAREBNÉ PREVEDENIE:

- Farebné prevedenie I. – podľa aktuálnej katalógovej ponuky
- Colormix – podľa aktuálnej katalógovej ponuky

## PONUKA POVRCHOVÝCH ÚPRAV:

- Povrch soft – antiko - jemne opracovaný povrch dodávajúci tvárniciam rustikálny vzhľad

## TECHNICKÝ NÁKRES:

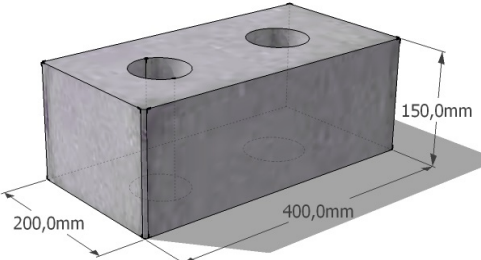
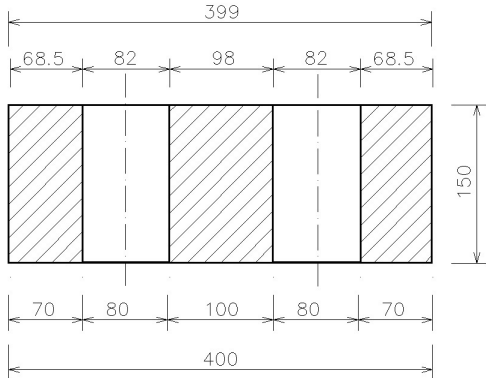
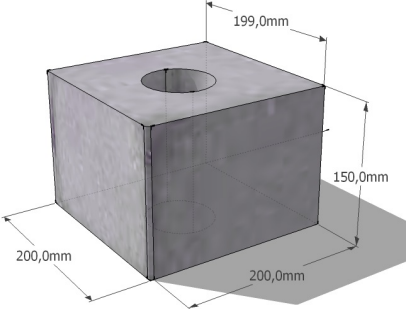
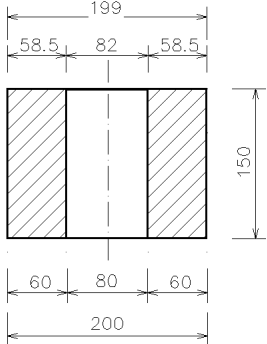
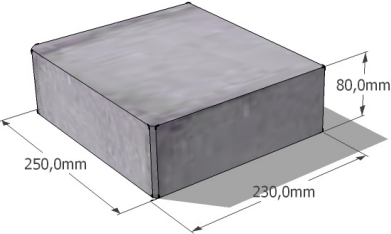
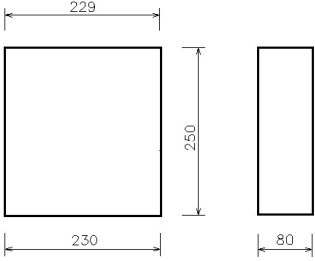
		Základný prvok 400 x 200 x 150 mm
		
		Polovičný prvok 200 x 200 x 150 mm
		
		Zákrytová doska malá 230 x 250 x 80 mm
		

## ĎALŠIE DÔLEŽITÉ INFORMÁCIE:

<https://citystonedesign.sk/>

<https://citystonedesign.sk/betonove-ploty/duvar-light/>

<https://citystonedesign.sk/na-stiahnutie/>