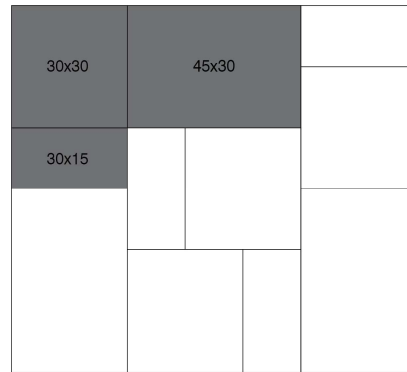

AMBIA - naturo

Rozloženie vo vrstve

- Mimoriadne variabilná dlažba, ktorá je svojim tvarovým riešením vhodná pre výnimočné architektonické stvárnenie dláždených plôch na exponovaných miestach
- Kombinácia troch rôznych formátov dlažieb
- Hrúbka dlažby 6 cm
- Vysoká trvanlivosť a odolnosť proti fyzikálnemu namáhaniu a klimatickým vplyvom
- Jednoduchá a rýchla pokládka

ODPORÚČANÉ POUŽITIE:

- Voľné plochy pred obchodnými centrami, záhradné chodníky a terasy, parkové a sadové pešie komunikácie, okrasné plochy pred rodinnými domami a rekreačnými objektmi

TECHNICKÁ CHARAKTERISTIKA:

- Dlažba je vyrábaná na modernom plnoautomatickom vibrolise, dvojvrstvovou technológiou:
 - spodná vrstva – jadro, zaručuje maximálnu pevnosť,
 - vrchná – nášľapná vrstva, zaručuje uzavretosť povrchu a tým vysokú mrazuvzdornosť, odolnosť proti chemickým rozmrazovacím prostriedkom a odolnosť proti obrusovaniu
- Dlažba spĺňa požiadavky normy STN EN 1339 Betónové dlaždice
- Počiatočné skúšky typu vykonala akreditovaná skúšobňa TSÚS v Bratislave

Vlastnosti betónových dlaždíc	Deklarovaná hodnota alebo trieda
Rozmery: dĺžka šírka hrúbka	trieda 2, označenie P dĺžka ± 2 mm šírka ± 2 mm hrúbka ± 3 mm
Hrúbka nášľapnej vrstvy	min. 4 mm
Pevnosť za ohybu	trieda 2, ozn. T – min. 4,0 MPa
Lomové zaťaženie	trieda 30, ozn. 3 – 3,0 kN
Odolnosť proti poveternostným vplyvom	trieda 3, ozn. D
Odolnosť proti obrusovaniu	trieda 4, ozn. I
Odolnosť proti šmyku	postačujúca
Protipožiarne vlastnosti – reakcia na oheň	trieda A1 – nehorľavé
Rovinnosť plôch a hrán	max. 2 mm
Rozdiel uhlopriečok	trieda 3, označenie L – max. 2 mm

TECHNICKÉ ÚDAJE:

Výrobný závod Šaľa, Geča:

Názov	Rozmery (mm)			Počet kusov vo vrstve	Množstvo		Hmotnosť (kg) paleta	Poznámka
	dĺžka	šírka	výška		m ² /pal.	m ² /vrstva		
Ambia 1	300	150	60	4	9,5	0,95	1310	128,5 kg / vrstva
Ambia 2	300	300	60	4				
Ambia 3	450	300	60	3				

Nie je možné objednávať formáty jednotlivo. Hmotnosť výrobkov je uvádzaná vrátane váhy drevenej palety!

FAREBNÉ PREVEDENIE:

- Prevedenie colormix – kombinácia viacerých farieb: podľa aktuálnej katalógovej ponuky

PONUKA POVRCHOVÝCH ÚPRAV:

- Povrch naturo – uzavretý hladký rovný povrch s mikrofázou

TECHNICKÝ NÁKRES:

1 VRSTVA – SKLADOBNÝ ROZMER

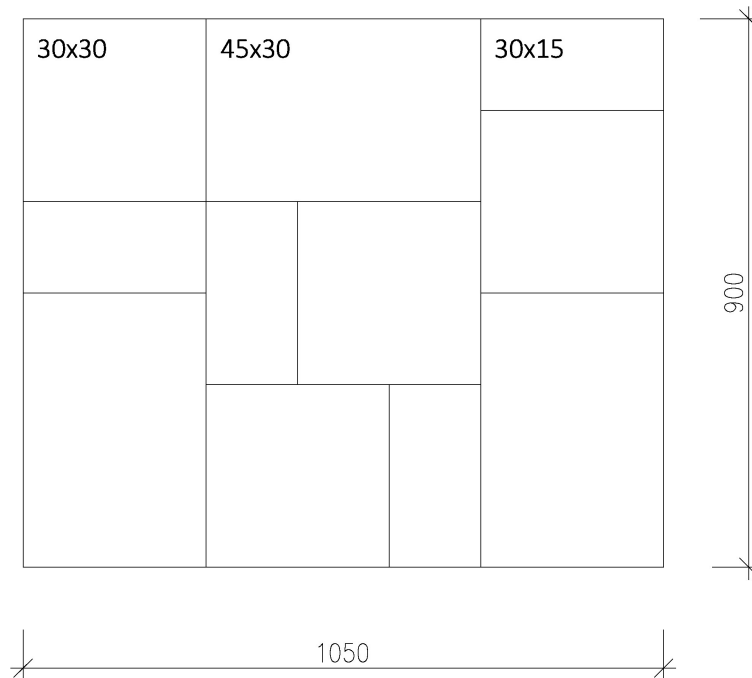

1 VRSTVA – KOMBINÁCIA TROCH ROZMEROV

Ambia 30x15x6 cm

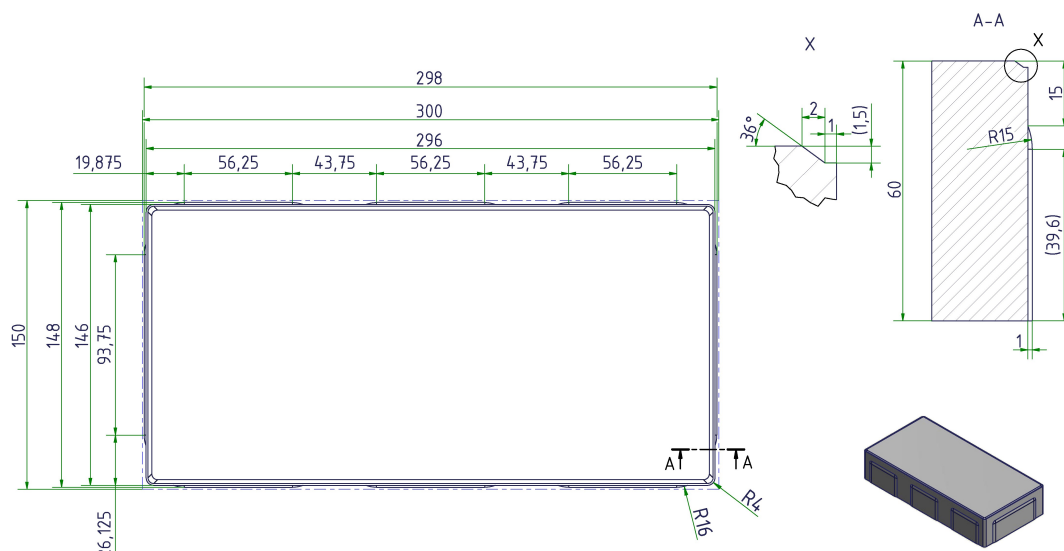

Ambia 30x30x6 cm

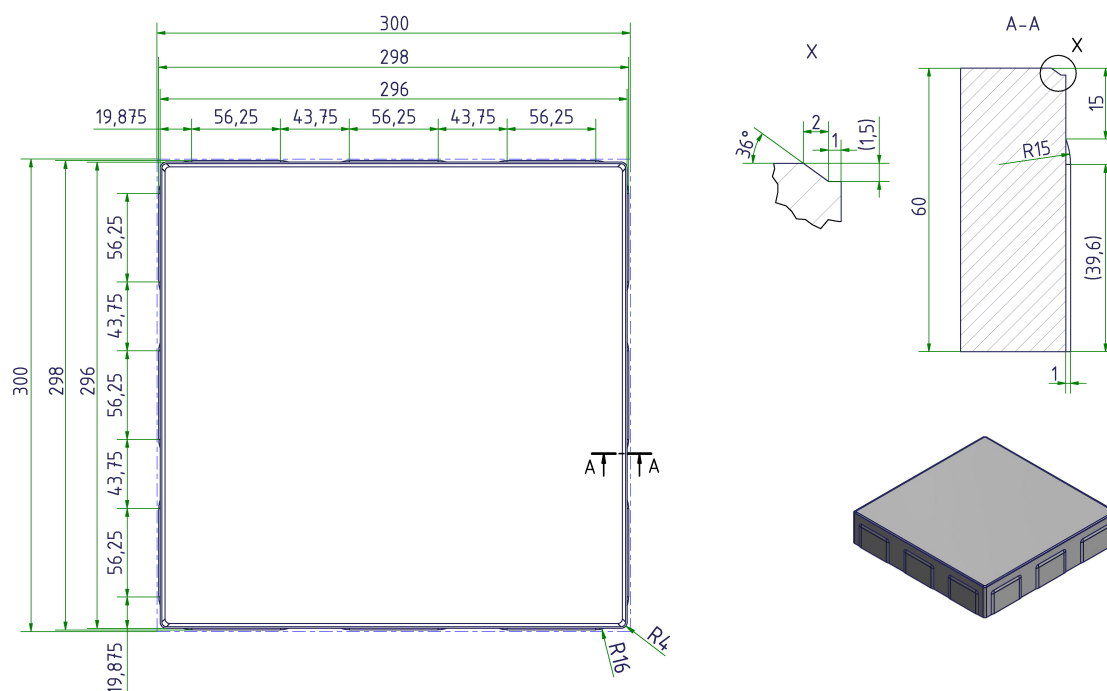

Ambia 45x30x6 cm

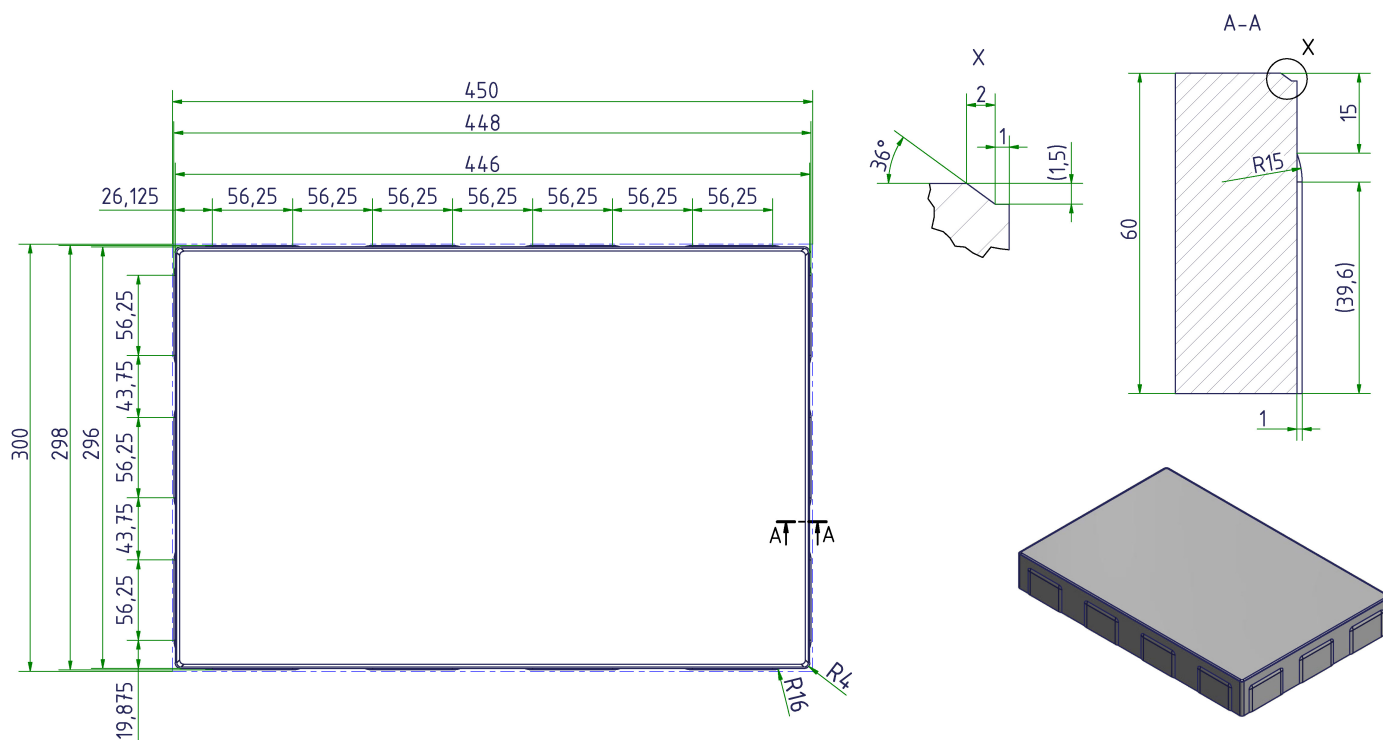

Viac informácií o produkte: <https://citystonedesign.sk/betonove-dlazby/ambia-naturo/>